

NEW

275/K4SF - 900RM



DISSUASORE REMOVIBILE A BASSO PROFILO DI POSA

I dissuasori removibili 275/K4SF sono stati progettati e realizzati per installazioni con esigenze di basso profilo o in presenza di sottoservizi. La sigla "SF" (shallow foundation) identifica la minor profondità di posa dell'intera gamma.

CARATTERISTICHE

I dissuasori removibili 275/K4SF sono utilizzati per delimitare e impedire lo sfondamento da veicoli delle aree perimetrali di: Centri di ricerca; Ambasciate; Comandi di Polizia; Basi Militari; Palazzi Ministeriali; Siti sensibili in genere.

Il prodotto è unico nel suo genere poichè è possibile comporre l'impianto a seconda delle caratteristiche del progetto. La configurazione base è composta da un solo dissuasore, che può essere adattato anche ad esigenze quali angoli, curve e pendenze.

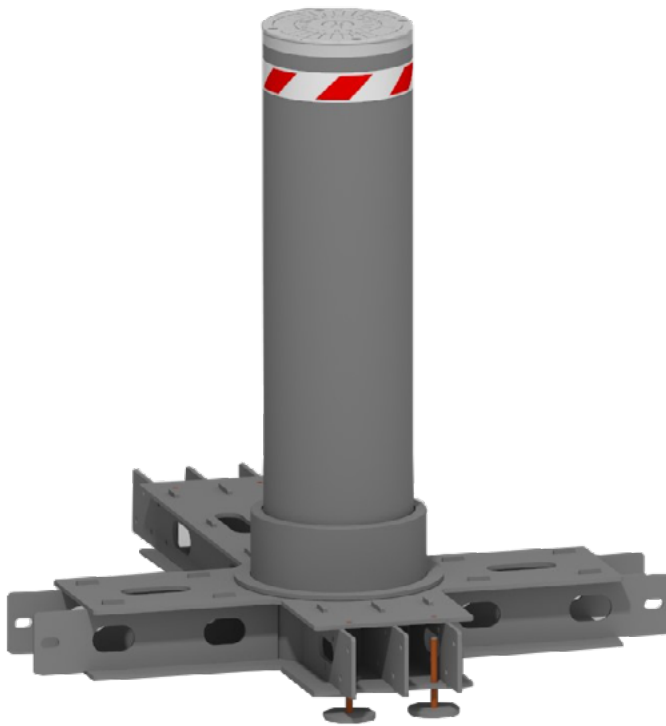

Trattamento anticorrosione marino

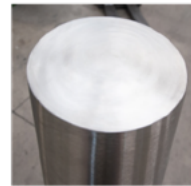

Camicia in acciaio inox sostituibile verniciata o satinata



PAG.1/3

PILOMAT
HÖRMANN
100% MADE IN ITALY

PILOMAT s.r.l.
www.pilomat.com / pilomat@pilomat.com
Via Zanica 17/p, 24050, Grassobbio (BG) Italy
Tel. +39.035.29.72.20
Copyright 2025© Pilomat S.r.l. All rights reserved

REVIEW 18/02/2025

I dettagli contenuti in questo documento sono a scopo informativo. Per mantenere una politica aziendale di continuo affinamento e miglioramento, Pilomat si riserva il diritto di modificare in qualsiasi momento queste informazioni senza notifica.
Le immagini sono a scopo illustrativo e potrebbero differire dal prodotto finale.

NEW

275/K4SF - 900RM



ARTICOLI DISPONIBILI

DISSUASORE 275/K4RM FEV – ACCIAIO VERNICIATO completo di serratura profilo UE con 2 chiavi

DISSUASORE 275/K4RM IXV – ACCIAIO INOX (AISI 304) VERNICIATO completo di serratura profilo UE con 2 chiavi

DISSUASORE 275/K4RM IXS – ACCIAIO INOX (AISI 304) SATINATO completo di serratura profilo UE con 2 chiavi

BASAMENTO IN ACCIAIO VERNICIATO DA MURARE

CILINDRO REMOVIBILE IN ACCIAIO INOX AISI 316

CORONA SUPERIORE QUADRATA PER BASAMENTO (KIT DI FISSAGGIO)
Le dimensioni della corona sono identiche a quelle della versione automatica

PERSONALIZZAZIONE VERNICIATURA CILINDRO

TESTA AGGIUNTIVA PER 275/K4RM

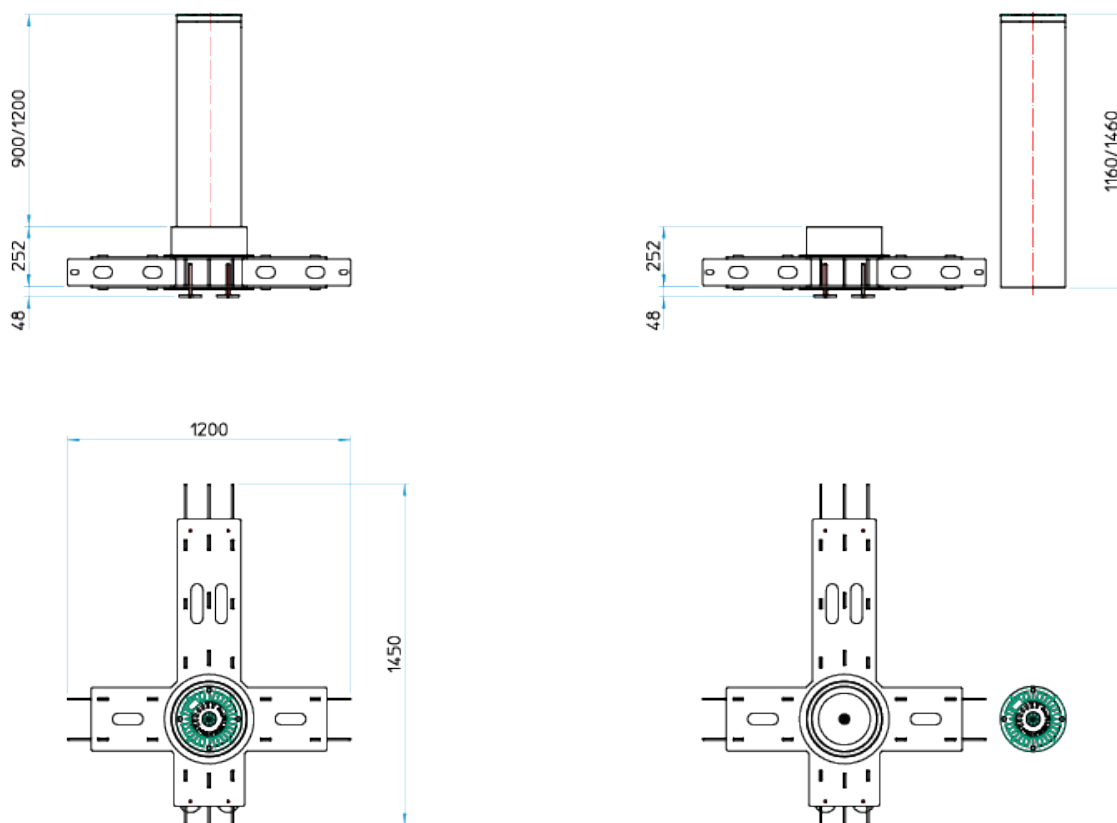

PAG.2/3

PILOMAT
HÖRMANN
100% MADE IN ITALY

PILOMAT s.r.l.
www.pilomat.com / pilomat@pilomat.com
Via Zanica 17/p, 24050, Grassobbio (BG) Italy
Tel. +39.035.29.72.20
Copyright 2025© Pilomat S.r.l. All rights reserved

REVIEW 18/02/2025

I dettagli contenuti in questo documento sono a scopo informativo. Per mantenere una politica aziendale di continuo affinamento e miglioramento, Pilomat si riserva il diritto di modificare in qualsiasi momento queste informazioni senza notifica.
Le immagini sono a scopo illustrativo e potrebbero differire dal prodotto finale.

NEW

275/K4SF - 900RM



| 275/K4SF-900RM | |
|---|---|
| MATERIALE CILINDRO | ACCIAIO S355JR - ACCIAIO INOX X5CrNi 18-10 AISI 304 - ACCIAIO INOX X5CrNiMo 17-12-2 (AISI 316) |
| DIAMETRO CILINDRO | 273mm |
| ALTEZZA CILINDRO | 900mm |
| SPESSORE CILINDRO | 10mm |
| FINITURA CILINDRO IN ACCIAIO | TRATTAMENTO ANTI CORROSIONE - VERNICIATURA STANDARD GRIGIO ANTRACITE |
| FINITURA CILINDRO IN ACCIAIO INOX | VERNICIATURA STANDARD GRIGIO ANTRACITE O SATINATURA |
| FASCIA ADESIVA RIFRANGENTE | DI SERIE - ALTEZZA 55mm |
| PROFONDITA' DI POSA | 200mm (optional: 300mm inclusi circa 100mm per manto stradale in pietra o simile) |
| RESISTENZA ALL'IMPATTO (SENZA DEFORMAZIONI) | 100.000 J |
| RESISTENZA ALLO SFONDAMENTO | 750.000 J |
| CORONA PERIMETRALE (CIRCOLARE) | INCLUSA NELLA FORNITURA |
| SERRATURA DI SICUREZZA | STANDARD |
| TRATTAMENTO ANTICORROSIONE "M" | OPTIONAL ORDINARE IN CASO DI INSTALLAZIONE A MENO DI 2KM DAL MARE ORDINARE IN LUOGHI DOVE IL SALE È UTILIZZATO PER EVITARE LA FORMAZIONE DI GHIACCIO SULLE STRADE, PER ALMENO 3 MESI ALL'ANNO |
| CERTIFICATO | PAS68:2013 V/7500(N2)/48/90: 0.0 IWA 14-1:2013 V/7200(N2A)/48/90: 0.3 ASTM F2656/F2656M P1 |

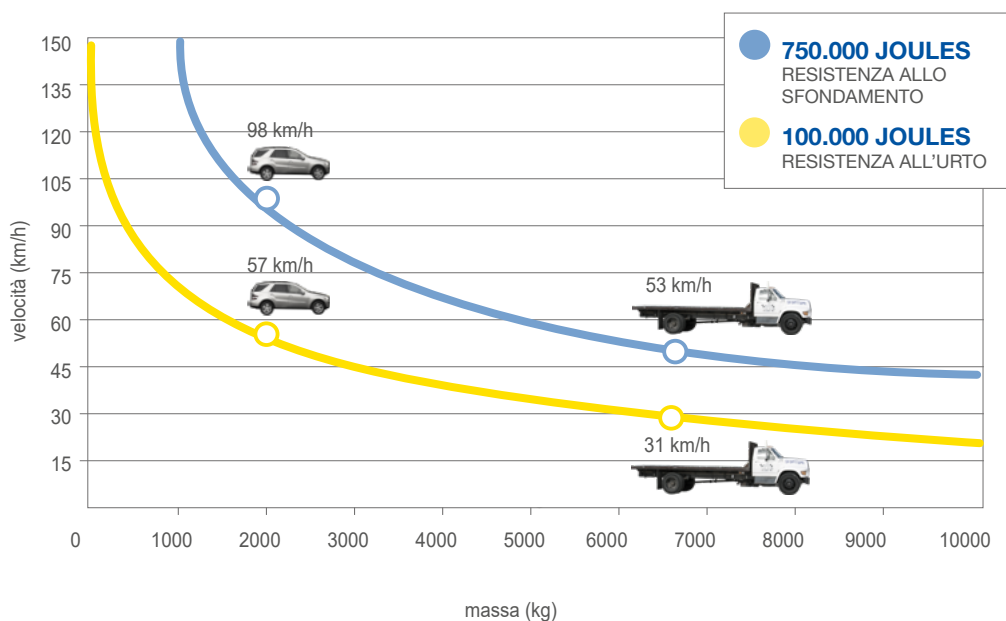

PAG.3/3

PILOMAT
HÖRMANN
100% MADE IN ITALY

PILOMAT s.r.l.
www.pilomat.com / pilomat@pilomat.com
Via Zanica 17/p, 24050, Grassobbio (BG) Italy
Tel. +39.035.29.72.20
Copyright 2025© Pilomat S.r.l. All rights reserved

REVIEW 18/02/2025

I dettagli contenuti in questo documento sono a scopo informativo. Per mantenere una politica aziendale di continuo affinamento e miglioramento, Pilomat si riserva il diritto di modificare in qualsiasi momento queste informazioni senza notifica.
Le immagini sono a scopo illustrativo e potrebbero differire dal prodotto finale.